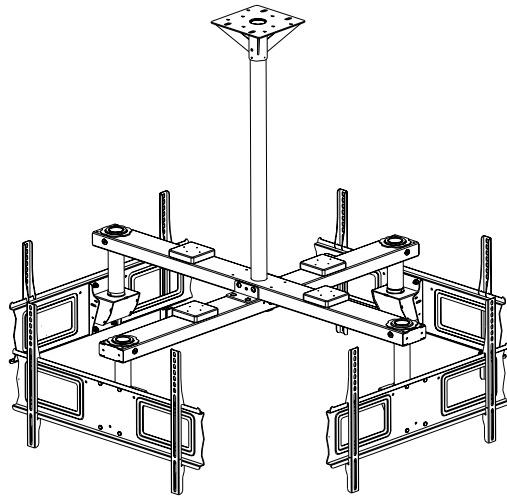

WIZE

DSM63

Ceiling Mounted Quad Display System

For 37" -65" TVs / Weight Capacity: 600 lb

www.wize-av.cominfo@wize.ru**EN** Instruction Manual**RU** Инструкция**FR** Manuel D'instructions

WARNING!



WARNING! SEVERE PERSONAL INJURY AND PROPERTY DAMAGE CAN RESULT FROM IMPROPER INSTALLATION OR ASSEMBLY. READ THE FOLLOWING WARNINGS BEFORE BEGINNING.

Do not use this product for any purpose not explicitly specified by Crimson AV. Improper installation may cause property damage or personal injury. If you do not understand these directions, or have doubts about the safety of the installation, contact Crimson AV Customer Service or call a qualified contractor. Crimson AV is not liable for damage or injury caused by incorrect mounting, assembly, or use.

The hardware provided with this product, is exclusively intended for installation on walls made of solid wood, concrete, concrete block or solid wood columns with a maximum of 16 mm of drywall. For walls made of other materials, for example hollow bricks, please consult your installer and/or specialist supplier.

DO NOT EXCEED THE MAXIMUM WEIGHT CAPACITY FOR THIS PRODUCT

RU

ВНИМАНИЕ!

RU

ВНИМАНИЕ! ТРАВМА И ПОВРЕЖДЕНИЕ ОБОРУДОВАНИЯ МОЖЕТ ПРОИЗОЙТИ ОТ НЕПРАВИЛЬНОЙ УСТАНОВКИ ИЛИ СБОРКИ. ОЗНАКОМЬТЕСЬ СО СЛЕДУЮЩИМИ ПРЕДУПРЕЖДЕНИЯМИ ПЕРЕД НАЧАЛОМ.

Компоненты, входящие в этот продукт, предназначен для установки на стенах из цельного дерева, бетона или бетонных блоков. Для стен из других материалов, таких как кирпич, пожалуйста, проконсультируйтесь с вашим инсталлятором и / или специалистом поставщика.

НЕ ПРЕВЫШАЙТЕ МАКСИМАЛЬНЫЙ ВЕС, УКАЗАННЫЙ В ИНСТРУКЦИИ

FR

AVERTISSEMENT

FR

AVERTISSEMENT! SI CE PRODUIT N'EST PAS CORRECTEMENT INSTALLÉ OU ASSEMBLÉ, IL RISQUE DE CAUSER DES BLESSURES GRAVES, VOIRE MORTELLES, AINSI QUE DES DOMMAGES MATÉRIELS IMPORTANTS. AVANT DE COMMENCER, LISEZ LES AVERTISSEMENTS SUIVANTS.

N'utilisez pas ce produit à une fin non spécifiée expressément par Crimson AV. Une installation incorrecte peut entraîner des préjudices corporels ou des dommages matériels. Si vous ne comprenez pas ces instructions ou si vous avez des doutes quant à la sécurité de l'installation, veuillez contacter le service clientèle de Crimson AV ou un installateur qualifié. Crimson AV n'est pas responsable des dommages ou des préjudices causés par un montage, un assemblage ou une utilisation incorrects.

Le matériel fourni avec ce produit, est exclusivement destiné à être installé sur des murs en bois massif, en béton, blocs de béton ou des colonnes en bois massif avec un maximum de 16 mm de plaques de plâtre. Pour les murs faits d'autres matériaux, comme la brique creuse, s'il vous plaît consulter votre installateur et / ou fournisseur spécialisé.

NE DÉPASSEZ JAMAIS LA CAPACITÉ DE CHARGE MAXIMALE DE CE PRODUIT.

WEIGHT CAPACITY

EN Maximum Weight Capacity

RU Максимальный вес

FR Poids maximal de l'écran

600lb / 272kg



TOOLS REQUIRED

RU Необходимые Инструменты

FR Outils nécessaires

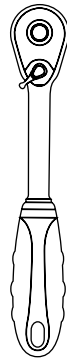
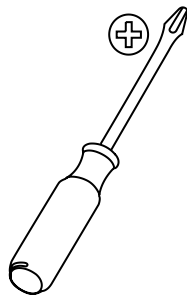

EN

PACKAGE CONTENTS

RU Входит в комплект

FR Contenu de l'emballage

Component List for DSM63:

Box 1

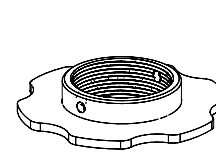

Retaining collar
D (5)

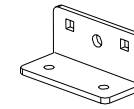

L Brackets
(2)

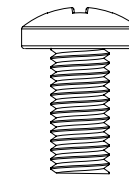

M8 x 16mm
(8)



Set screws
DD (10)

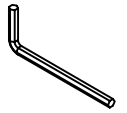

2.5mm Allen
Wrench

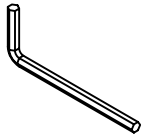

4mm Allen
Wrench

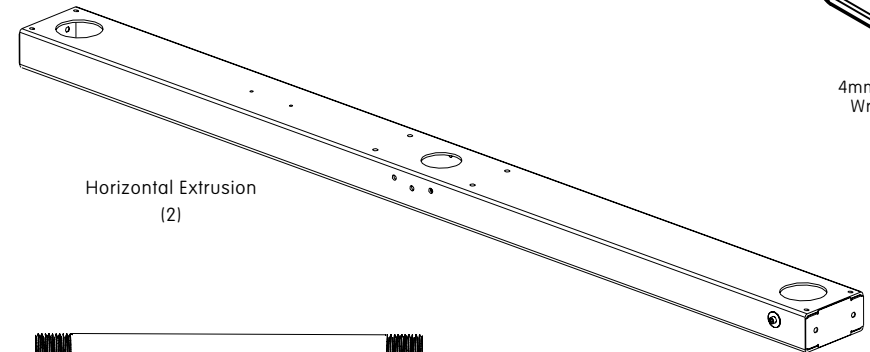

Horizontal Extrusion
(2)



6" Static Column
(2)

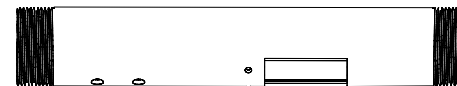

8" Static Column
(2)

EN**PACKAGE CONTENTS****RU**

Входит в комплект

FR

Contenu de l'emballage

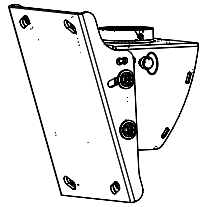
Box 4 (4 boxes required for DSM63 installation)

C
Ceiling Mount Box

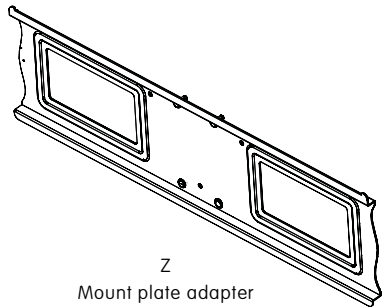

Z
Mount plate adapter

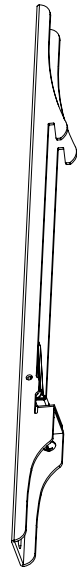

E (2)
Brackets

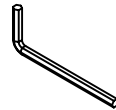

2.5mm Allen
Wrench

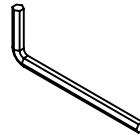

4mm Allen
Wrench



Set screws
(Security)
DD (4)



Set screws
EE (4)

EN**PACKAGE CONTENTS****RU**

Входит в комплект

FR

Contenu de l'emballage

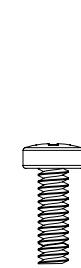
Box 4 Continued

M4 x 12mm
F (4)



M4 x 30mm
G(4)

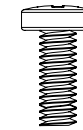

M5 x 12mm
H (4)



M5 x 30mm
I (4)

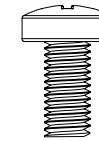

M6 x 12mm
J (4)



M6 x 20mm
K (4)



M6 x 25mm
L (4)

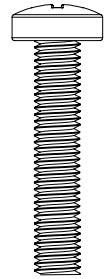

M6 x 30mm
M(4)

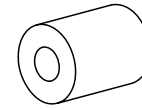

M4 / M5 Spacer
R (4)

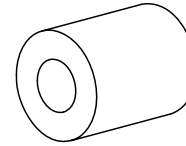

M6 / M8 Spacer
S (4)

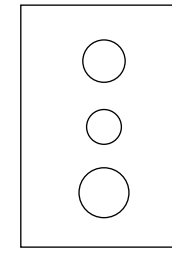

Multiwasher
V (4)

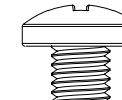

M8 x 16mm
N (4)

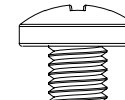

M8 x 25mm
O (4)

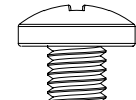

M8 x 40mm
P (4)

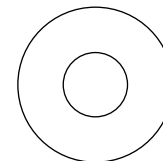

M8 Washer
U (12)

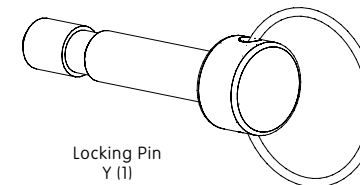

Locking Pin
Y (1)

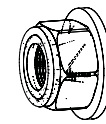

Lock Nut
T (4)

INSTALLATION INSTRUCTIONS

RU Инструкция

FR Instructions d'installation

1a-1 ASSEMBLY INSTALLATION

EN Attach "L" brackets to side of horizontal extrusion with screws M8x16mm. **Note:** Make sure that larger openings face up.

RU Прикрепите скобки (L) с помощью винтов M8x16mm. **Отметать :** Убедитесь, что большие отверстия сверху.

FR Fixez "L" les supports à l'extrusion horizontale avec vis M8x16mm. **Note:** Assurez-vous que les grandes ouvertures vers le haut.

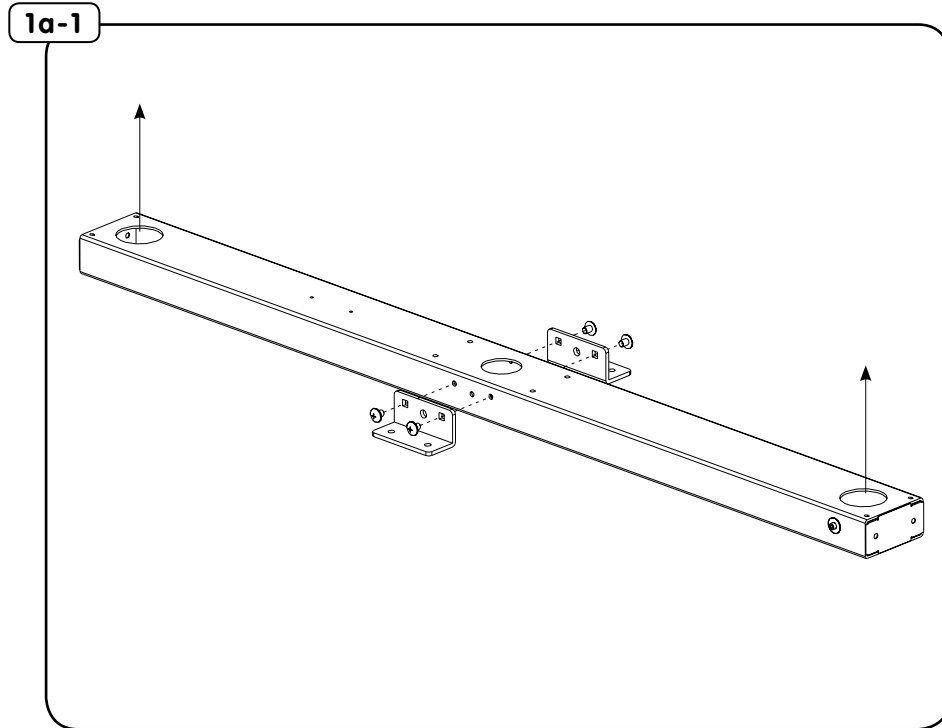

1a-2 ASSEMBLY INSTALLATION

EN Attach 2nd horizontal extrusion to bottom of "L" brackets with screws M8x16mm. **Note:** Make sure that larger openings face up.

RU Прикрепите 2-ю деталь крепления с помощью винтов M8x16mm. **Отметать:** Убедитесь, что большие отверстия сверху.

FR Fixez extrusion horizontale en bas de crochets avec vis M8x16mm. **Note:** Assurez-vous que les grandes ouvertures vers le haut.

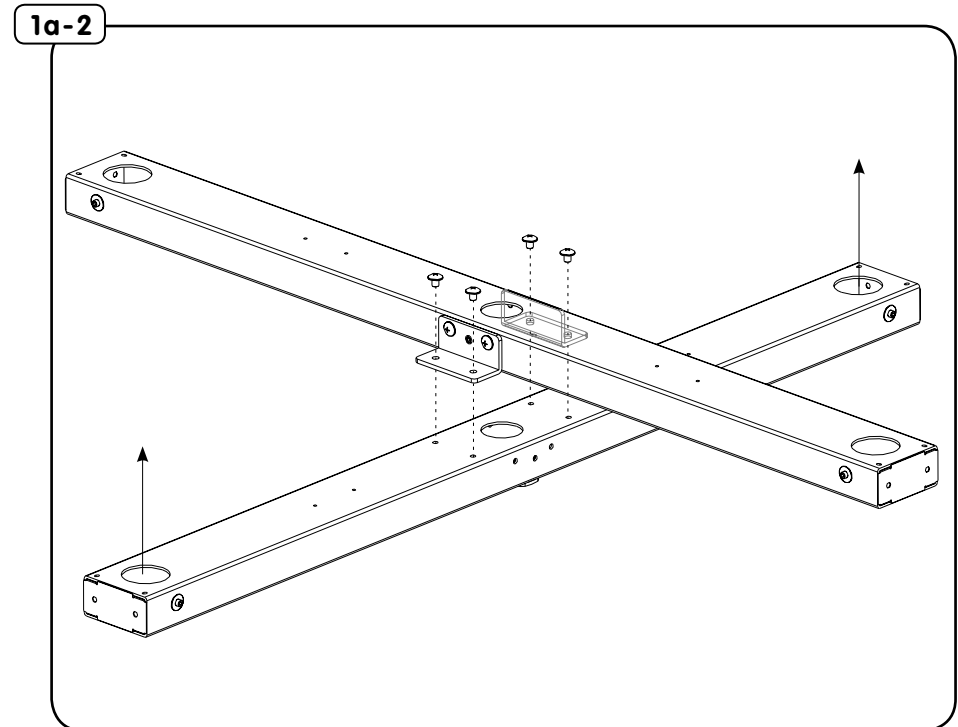

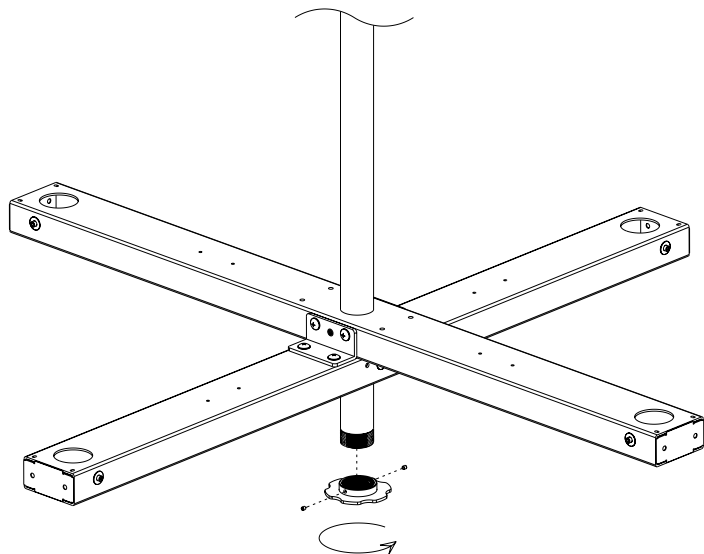
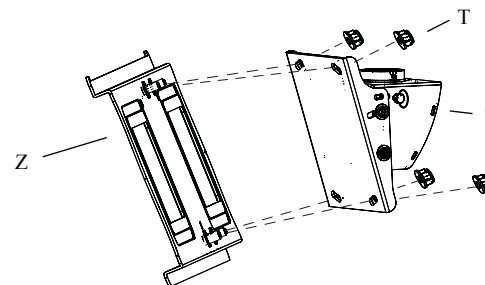
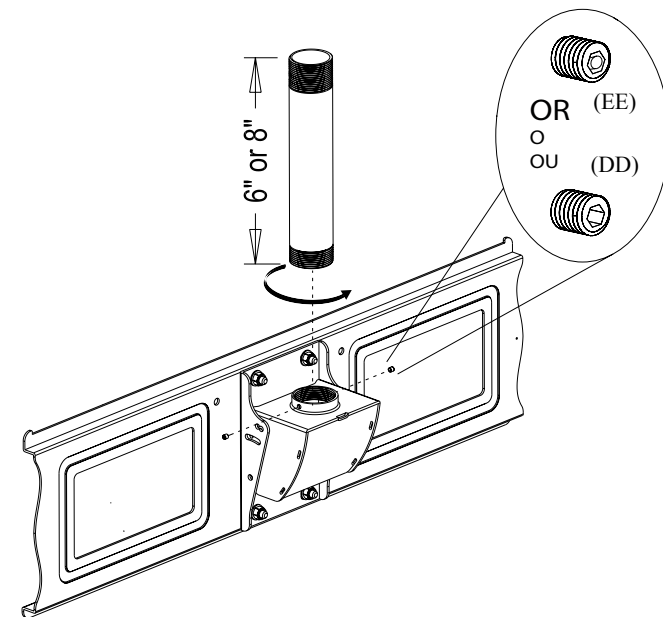
2**ASSEMBLY INSTALLATION****EN** Slide horizontal extrusions (A) onto end of extension pipe followed by retaining collar (D).**RU** Соедините детали как указано на рисунке.**FR** Faites glisser l'assemblage (A) sur l'extrémité du tuyau d'extension suivie conservant collier (D).**2****3****ASSEMBLE CEILING MOUNT****EN** Attach mount plate to ceiling box. Thread ceiling box onto column. Secure with set screws.**RU** Прикрепите пластину для потолочного кронштейна. Присоедините потолочный кронштейн к штанге. Крепится с помощью установочных винтов.**FR** Fixez la plaque de montage au boîtier de plafond. Fixer la boîte de plafond sur la colonne. Fixez avec des vis.**3-1****3-2**

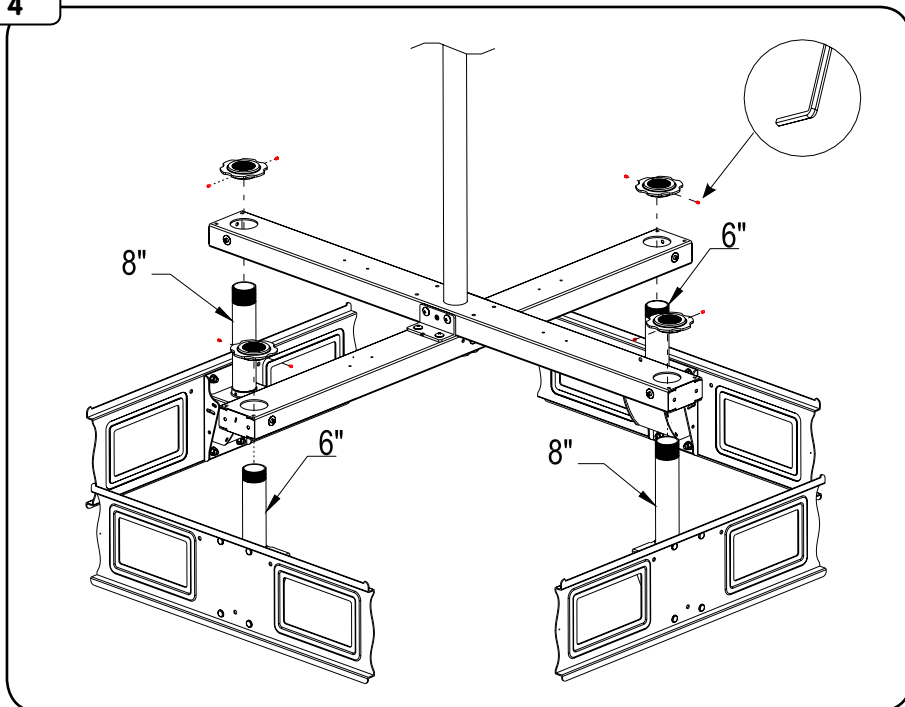
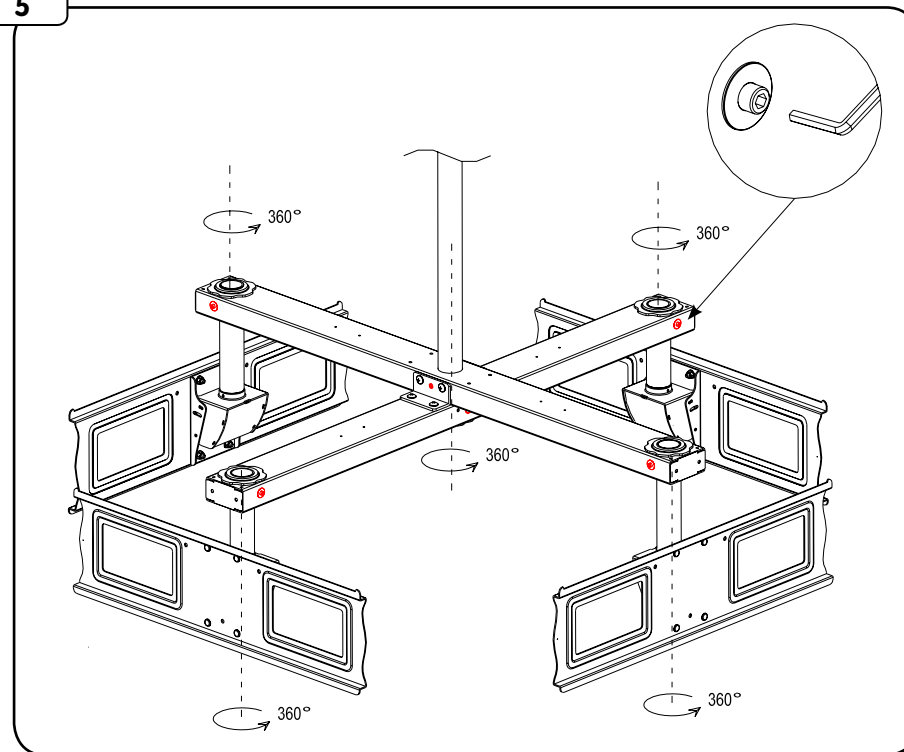
4**ASSEMBLY INSTALLATION****EN** Slide extension pipe through opening in horizontal extrusion and attach retaining collar.**RU** Вставьте штанги через отверстия и прикрепите большой гайкой. Установите винты, чтобы предотвратить ослабление гайки.**FR** Faites glisser tuyau par extrusion horizontale et fixez collier de retenue.**4****5****ASSEMBLY INSTALLATION****EN** Rotate to desired position and lock down with pre-installed set screws with supplied wrench.**RU** Поверните сборку в нужное положение и затяните предустановленными винтами с помощью прилагаемого ключа.**FR** Tournez à la position désirée et sécurisés avec camions vis pré-installées avec la clé fournie.**5**

4**ATTACH MOUNT BRACKETS**

EN Align mount bracket (E) to holes on back of TV. Fasten using supplied hardware with a screwdriver. Hand tools only.

RU Совместите адаптер (E) с отверстиями на задней части телевизора. Используйте отвертку, чтобы закрепить винтами из комплекта. Используйте только ручные инструменты.

FR Aligner le support de montage (E) dans les trous à l'arrière du téléviseur. Fixer à l'aide de matériel fourni avec un tournevis. Outils à main seulement..

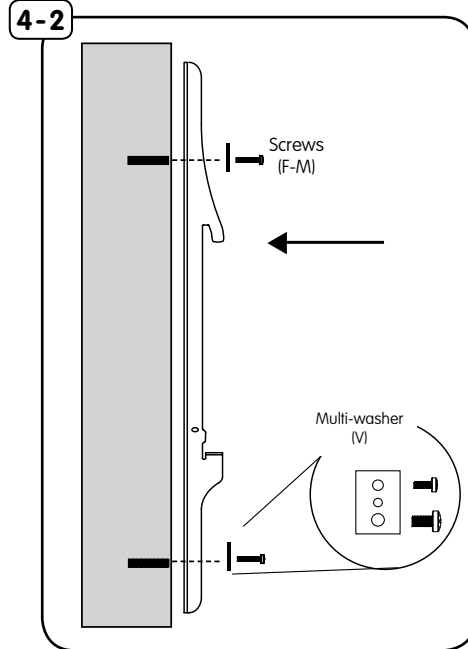
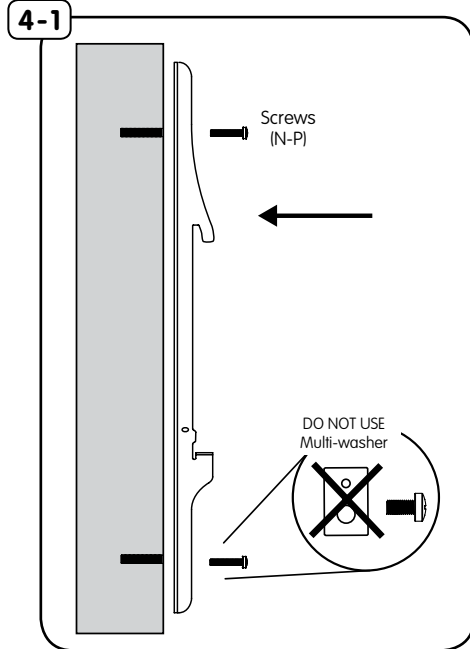
**4-2****ATTACH MOUNT BRACKETS**

EN If screws (F-M) are needed use multi-washer (V).

RU Если винты (F-M) необходимы, используйте шайбы (V).

FR Si les vis (F-M) sont nécessaires, puis utilisez multi-rondelle (V).

4-3**ATTACH MOUNT BRACKETS**

EN Use spacers (R / S) between TV and mount if needed.

RU Используйте прокладки (R / S) между кронштейном и телевизором, если это необходимо.

FR Utiliser des entretoises (R / S) entre le téléviseur et le support métallique si nécessaire.

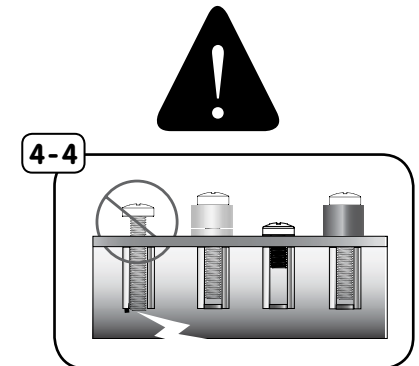
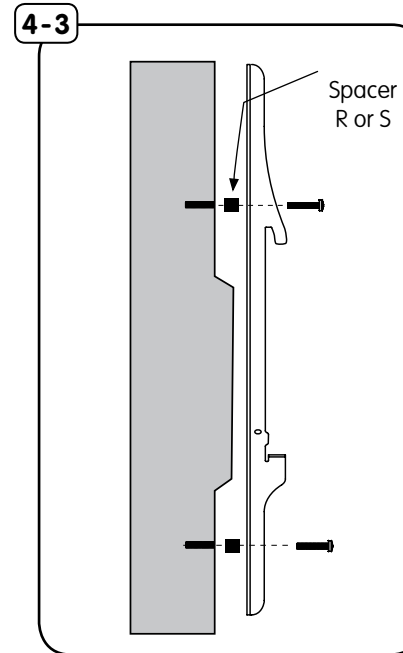
**4-4****ATTACH MOUNT BRACKETS**

EN If screws bottom out use washers (not included) to eliminate slack.

RU Если винт дойдет до нижнего предела, используйте шайбы (не включены) для устранения провисания.

FR Si les vis touché le fond, puis utiliser des rondelles (non inclus) afin d'éliminer mou.

5**HANG TV****EN**

Hook top of bracket over the top of mount then lower down and tilt toward ceiling box.

RU

Навесьте верхнюю часть кронштейна на верхнюю часть настенного крепления, потяните вниз и поверните по направлению к стене.

FR

Accrocher le haut du support sur le support, puis plus bas et l'inclinaison vers la boîte de plafond..

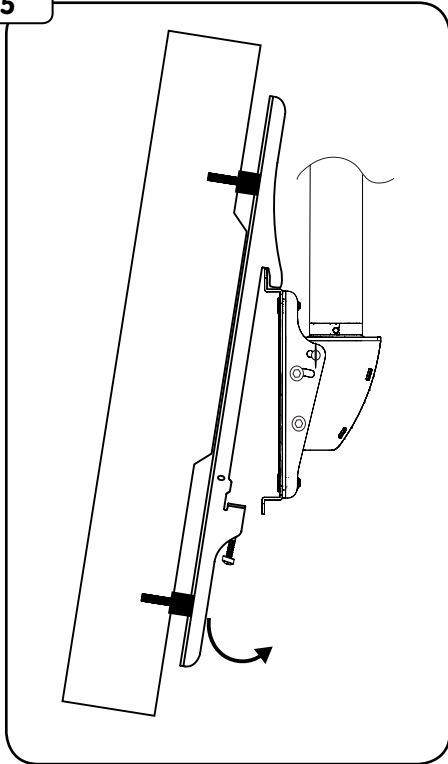
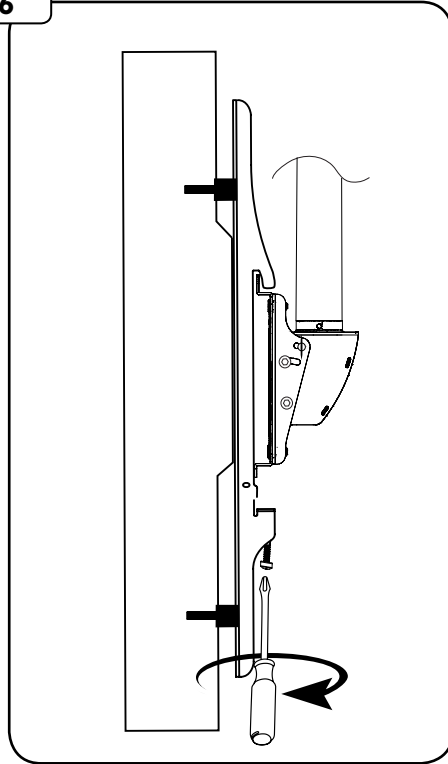
5**6****6****SECURE BRACKET TO CEILING BOX****EN**

Using a screwdriver tighten securing screws to lock monitor in place.

RU

Используйте отвертку, чтобы затянуть крепежные винты и зафиксировать монитор на месте.

FR

En utilisant un tournevis serrer les vis de fixation pour verrouiller suivre en place.

WARRANTY

Congratulations on the purchase of this Wize product! The product you now have in your possession is made of durable materials and is based on a design, every detail of which has been meticulously thought-out. That is why Wize products are covered by a 10-year warranty against defects in materials or manufacturing.

Wize disclaims any liability for modifications, improper installations, or installations over the specified weight range. To the maximum extent permitted by law, Wize disclaims any other warranties, expressed or implied, including warranties of fitness for a particular purpose and warranties of merchantability. Wize will not be liable for any damages arising out of the use of, or inability to use, Wize products. Wize bears no responsibility for incidental or consequential damages. This includes, but is not limited to, any labor charges for the repair of Wize products performed by anyone other than Wize.

Specifications are subject to change without prior notice.

RU**ГАРАНТИЯ****RU**

Благодарим вас за покупку данного продукта Wize! Этот продукт изготовлен из прочных материалов и основан на дизайне, каждая деталь которого была тщательно продумана. Продукты Wize обеспечены 10-летней гарантией от дефектов в производстве.

ТЕХНИЧЕСКИЕ ХАРАКТЕРИСТИКИ МОГУТ БЫТЬ ИЗМЕНЕНЫ БЕЗ ПРЕДВАРИТЕЛЬНОГО УВЕДОМЛЕНИЯ.

FR

GARANTIE

FR

Nous vous félicitons pour l'achat de ce produit Wize! Vous venez d'acquérir un produit réalisé à partir de matériaux durables et d'une conception ingénieuse jusque dans les moindres détails. Wize est ainsi en mesure de garantir ses produits pendant 10 ans contre les défauts de matériaux et de fabrication.

Wize rejette toute responsabilité relativement à quelque problème pouvant être associé à une modification d'un produit, à une mauvaise installation ou à une installation ne respectant pas les limites de charge. Sous réserve des lois en vigueur, Wize réfute toute autre garantie expresse ou implicite, notamment toute garantie de commercialisation ou de convenance à un usage quelconque. Wize réfute toute responsabilité pour des dommages résultant de l'utilisation ou de l'impossibilité d'utiliser des produits Wize. Wize réfute également toute responsabilité pour quelque dommage accessoire ou indirect. Ceci s'applique notamment aux frais de main d'oeuvre pour la réparation de produits Wize par une personne ne travaillant pas pour Wize.

Les spécifications sont sujettes à changement sans préavis.

The logo for Wize, featuring the word 'wize' in a bold, lowercase, sans-serif font. The 'w' is stylized with a thick, horizontal bar extending to the right. The 'i' has a solid black dot. The 'z' is also bold and sans-serif. The 'e' is a simple, blocky letter. The entire logo is in black.

www.wize-av.com